



User Manual

Contenuti

Pagine

Abbreviazioni / significati	17
Identificazione dei tasti	18
Indicatori sullo schermo.....	19
Avvio veloce.....	20
Impostazione data e ora	20
Variazione della temperatura.....	20
Blocco della tastiera	21
Programmazione del Controllo.....	21
Caratteristiche del Touch 'N' Go	21
Programmazione della funzione Touch 'N' Go..	21
Modificare le impostazioni di fabbrica.....	22
Ritornare alle impostazioni di fabbrica	22
Modificare i periodi	23
Assegnazione dei periodi di tempo alle temperature, modalità CDU & modalità FR.....	24
Opzioni di Programmazione Avanzate	26
Utilizzare i tasti Touch 'N' Go	26
Modificare temporaneamente la temperatura	26
Bloccare le impostazioni "in casa", "fuori casa", "notte"	27
Codici di programmazione avanzata del display	27
Modificare i parametri.....	27
Tabella dei parametri.....	28
Funzioni Speciali.....	30
Regolazione del sensore di temperatura interna	30
Tasti brevi per modalità riduzione di frequenza	30
Cosa succede se	30
Appare un messaggio di errore del sistema.....	30
Tabella dei codici di guasto.....	31

Abbreviazioni / Significati

NUI	Interfaccia Utente serie 33AW-CS1
CDU	Unità Esterna
GMC	Scheda Elettronica Pompa di Calore
LWT	Temperatura acqua di mandata
EWT	Temperatura acqua di ritorno
TE	Temperatura sonda batteria
TD	Temperatura di Mandata compressore
OAT	Temperatura aria esterna
FR Mode	Modalità di riduzione della frequenza

Identificazione dei tasti

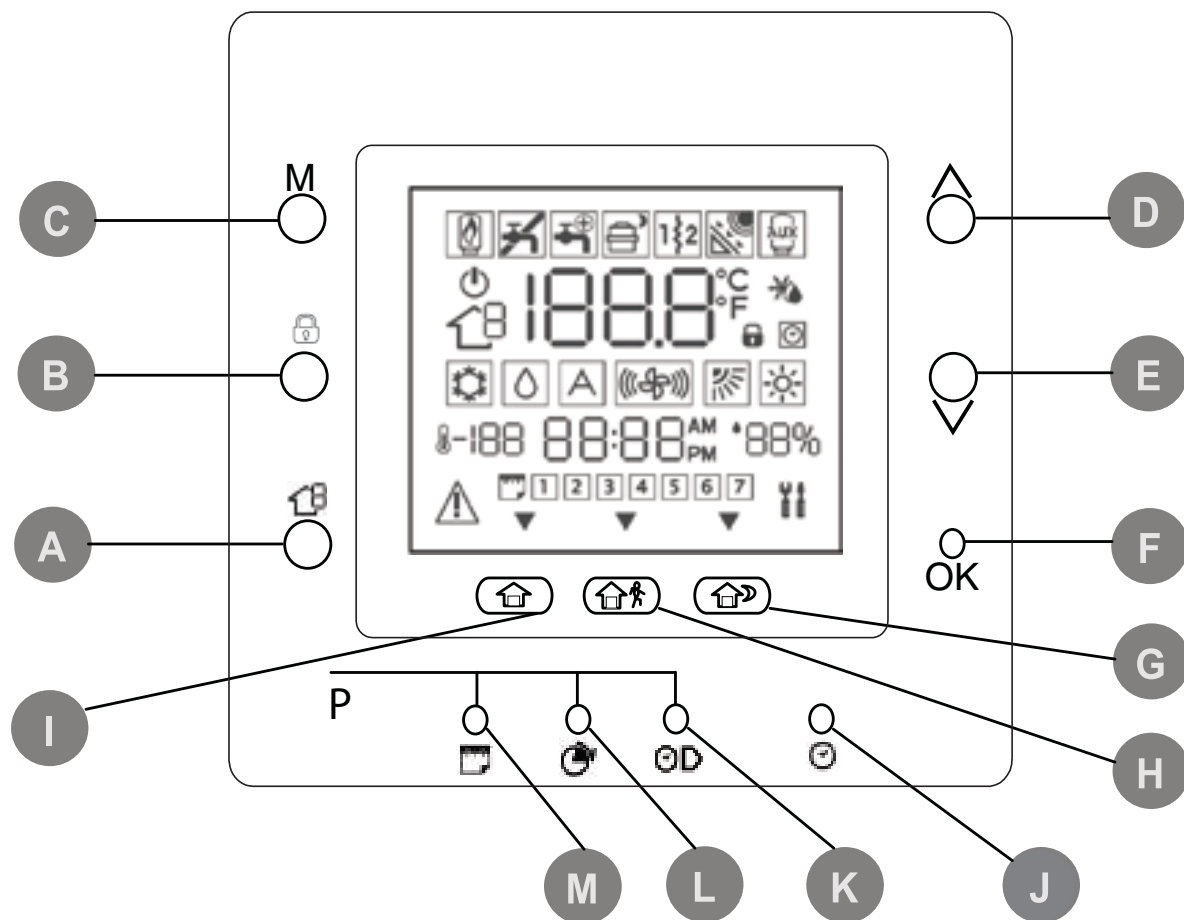

A	ZONA	Questo tasto è usato nella programmazione.	H	FUORI CASA	Attiva le impostazioni di riscaldamento e raffrescamento programmate per il periodo "fuori casa".
B	BLOCCA	Mantiene la temperatura attualmente selezionata o avvia il programma orario.	I	IN CASA	Attiva le impostazioni di riscaldamento e raffrescamento programmate per il periodo di permanenza durante il giorno.
C	MODALITA'	Seleziona la modalità di funzionamento tra riscaldamento, raffreddamento o spento	J	D/H/M IMPOSTA ORA	Attiva la modalità per impostare l'ora.
D	SU	Aumenta la temperatura o incrementa la numerazione degli elementi selezionati sullo schermo quando si regolano le impostazioni avanzate di programmazione.	K	INIZIO PERIODO	Attiva il menu di programmazione, visualizzando l'inizio dei sei periodi di tempo programmati.
E	GIU'	Diminuisce la temperatura o decrementa la numerazione degli elementi selezionati sullo schermo quando si regolano le impostazioni avanzate di programmazione.	L	PERIODO	Attiva il menu di programmazione, visualizzando i sei periodi di tempo programmati.
F	OK	Salva le impostazioni una volta terminato il set-up o un passo di programmazione	M	GIORNI	Attiva il menu di programmazione, visualizzando tre opzioni - da 1 a 7 (tutti i giorni), da 1 a 5 (giorni feriali), da 6 a 7 (fine settimana) e giorno per giorno (1,2,3,4,5,6,7)
G	NOTTE	Attiva le impostazioni di riscaldamento e raffrescamento programmate per il periodo di permanenza durante la notte.			

Indicatori sullo schermo

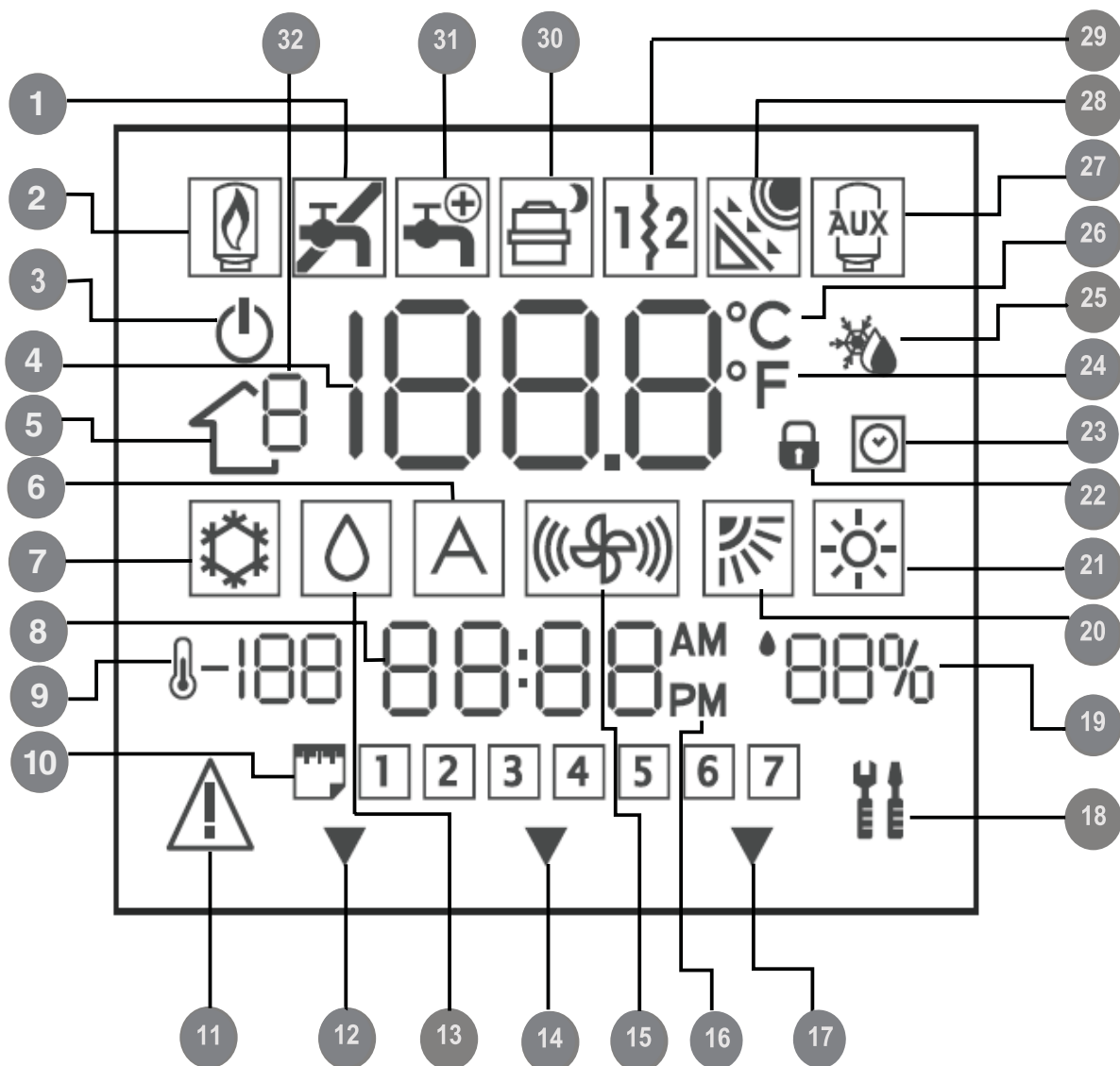

- | | | | | | |
|----|--------------------------------------|----|---|----|--|
| 1 | Acqua sanitaria | 12 | Il sistema sta utilizzando le impostazioni "In casa" | 23 | Programma orario attivato |
| 2 | Caldia a gas | 13 | Non utilizzato | 24 | Fahrenheit |
| 3 | Sistema spento | 14 | Il sistema sta utilizzando le impostazioni "Fuori casa" | 25 | Termostato impostato su temperatura per antigelo |
| 4 | Temperatura aria interna alla stanza | 15 | Non utilizzato | 26 | Celsius |
| 5 | Zona | 16 | Indicatore di AM o PM per l'ora attuale | 27 | Sorgente termica ausiliaria |
| 6 | Non utilizzato | 17 | Il sistema sta utilizzando le impostazioni "Notte" | 28 | Solare |
| 7 | Modalità Raffrescamento | 18 | Modalità manutenzione / installatore | 29 | Resistenza elettrica ausiliaria |
| 8 | Ora | 19 | Umidità relative percentuale | 30 | Pompa di calore in funzione |
| 9 | Temperatura esterna | 20 | Non utilizzato | 31 | Booster Acqua sanitaria |
| 10 | Giorno della settimana | 21 | Modalità Riscaldamento | 32 | Numero della zona |
| 11 | Allarme | 22 | Tastiera bloccata | | |

Avvio veloce

Impostazione data e ora

E' necessario impostare la data e l'ora prima di utilizzare qualsiasi impostazione del NUI.

1. Aprire lo sportello.
2. Premere il tasto D/H/M IMPOSTA ORA (☑).
3. Premere i tasti su o giù, per impostare l'ora. Fermarsi sull'ora corretta.
4. Premere di nuovo il tasto D/H/M IMPOSTA ORA (☑) e i minuti lampeggeranno sul display.
5. Premere i tasti su o giù per impostare i minuti. Fermarsi sul numero corretto.
6. Premere di nuovo il tasto D/H/M IMPOSTA ORA (☑) e il giorno lampeggerà sul display.
7. Premere i tasti su o giù per impostare il giorno. Fermarsi sul numero corretto.
8. Premere il tasto OK e/o richiudere lo sportello.

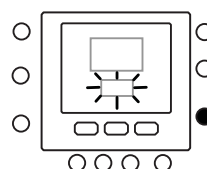
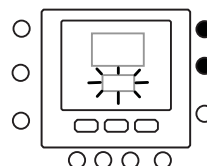
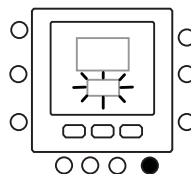

Variazione della temperatura

Per variare temporaneamente il valore di temperatura.

1. Aprire lo sportello.
2. Premere il tasto modalità (M) e selezionare quella desiderata. Premere i tasti su o giù sul lato destro fino a che si è raggiunto il valore desiderato di temperatura. Questo crea un valore di temperatura che viene mantenuto fino al seguente periodo programmato. Si vedrà l'icona che indica l'attivazione del programma orario (☑) lampeggiare sul display.
3. Per mantenere questa temperatura e fare in modo che non cambi quando si passa al seguente periodo, premere il tasto blocca (🔒) sul lato sinistro. La temperatura impostata verrà mantenuta fino a che non verrà premuto di nuovo il tasto mantieni. L'icona (☑) scomparirà.
4. Per riportare il valore di temperatura al valore programmato in quel periodo di tempo, premere il tasto blocca (🔒). Questo sbloccherà la temperatura che si riporterà al suo valore preimpostato. Riapparirà l'icona (☑).
5. Richiudere lo sportello.

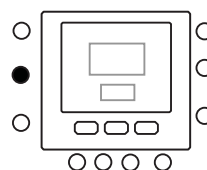
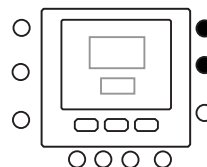
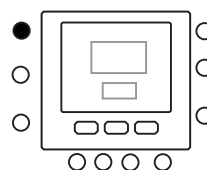

Blocco della tastiera

Per bloccare tutti i tasti e le funzioni di comando

1. Aprire lo sportello.
2. Premere e mantenere premuti per 3 secondi i tre pulsanti giorni (☐), periodo (🕒) e inizio periodo (🕒).
3. Tutti i tasti verranno disabilitati e l'icona con il lucchetto (🔒) sarà visibile sul display.
4. Per sbloccare la tastiera premere di nuovo i tre tasti contemporaneamente per 3 secondi. L'icona con il lucchetto sparirà (🔒).

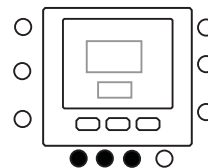

Programmazione del controllo

Funzioni Touch 'N' Go

La funzione unica Touch 'N' Go sul vostro termostato è uno strumento rivoluzionario che vi permette di utilizzare un'opzione di programmazione semplificata; letteralmente, tocca e vai – per aiutarvi ad ottenere il massimo controllo del comfort dell'ambiente in cui vivete.

Toccano uno dei tasti Touch 'N' Go – in casa (🏠), fuori casa (🏠🚶) e notte (🏠🌙) – potrete dire al vostro termostato dove sarete. Per mantenere la casa ad uno dei tre livelli di comfort in maniera indefinita, dovete premere il tasto blocca (🔒) e l'impostazione verrà effettuata.

I tre tasti Touch 'N' Go sono pre-impostati dalla fabbrica su temperature e fasce orarie (periodi) tipiche, differenziate per il riscaldamento e il raffrescamento. E' possibile modificare queste temperature pre-impostate e le ore alle quali sono richieste, in maniera molto semplice. Imparate come si fanno queste modifiche e scoprite come questa funzione sia molto utile leggendo questo manuale.

Programmazione della funzione Touch 'N' Go

La funzione Touch 'N' Go sul vostro termostato è legata ai tasti: in casa (🏠), fuori casa (🏠🚶) e notte (🏠🌙) che si trovano immediatamente al di sotto del display. Essi sono utilizzati per selezionare le tre opzioni di programmazione. La semplice opzione di programmazione vi richiede o di accettare le impostazioni di temperatura pre-impostate per quando siete in casa, fuori casa o di notte, oppure di impostare la vostra temperatura preferita Touch 'N' Go

nel caso di funzionamento in riscaldamento e nel caso di funzionamento in raffrescamento. In entrambi i casi, le vostre impostazioni "in casa", "fuori casa" e "notte" vengono in automatico connesse ad uno dei sei periodi di tempo che sono pre-impostati (e modificabili) nel termostato. Qui sotto sono riportati i valori di temperatura che sono già impostati per i periodi: in casa, fuori casa e notte.

Opzione Touch 'N' Go	Caldo	Freddo
In casa	20° C	24° C
Fuori casa	15° C	28° C
Notte	18° C	26° C





Programmazione del controllo

Utilizzare questa griglia in bianco per riportare le temperature richieste per la propria abitazione.

Assegnerete i periodi di tempo a queste temperature più avanti.

Opzioni Touch 'N' Go	Caldo	Freddo
In casa		
Fuori casa		
Notte		

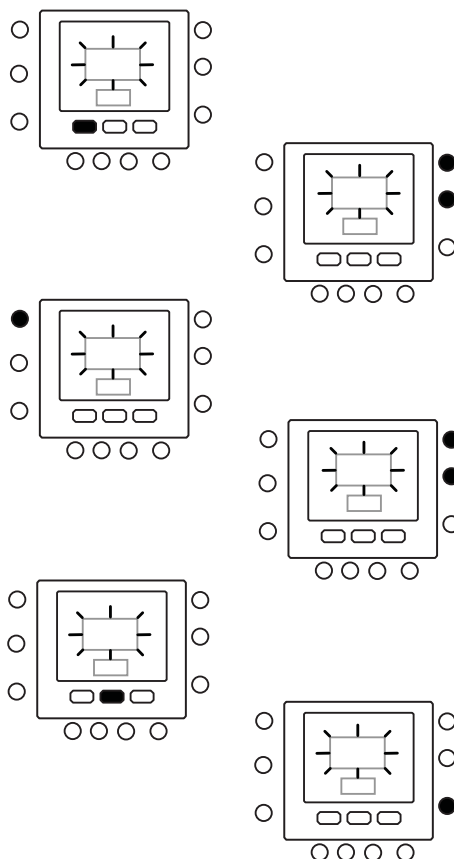

Per modificare le impostazioni di fabbrica

1. Premere e mantenere premuto, per circa 3 secondi, il tasto Touch 'N' Go (  ) che deve essere modificato. Lampeggerà la temperatura impostata assieme al simbolo caldo () o freddo ().
2. Premere i tasti su o giù sul lato destro del display fino a raggiungere il valore di temperatura desiderato per l'attuale modalità di funzionamento. A questo punto inizierà a lampeggiare l'icona triangolare (▼) sopra il tasto selezionato .
3. Per cambiare modalità, premere il tasto modalità (M) ripetutamente fino a che non si vede lampeggiare il simbolo della modalità richiesta sullo schermo.
4. Premere i tasti su o giù sul lato destro dello schermo fino a raggiungere il valore di temperatura desiderato.
5. Premendo uno degli altri due tasti Touch 'N' Go, si possono ripetere i punti da 2 a 4.
6. Premere il tasto OK per confermare le modifiche e uscire dalla modalità per la variazione dei parametri di Comfort.



Valori di default della fabbrica per la configurazione utente

La procedura per il passaggio dai parametri definiti dall'utente ai parametri di default di fabbrica è descritta sotto.

1. Premere simultaneamente i tasti in casa () e fuori casa () per 10 secondi per entrare nella modalità configurazione utente. Quando questo parametro viene selezionato per la prima volta, verrà visualizzato il numero 999 nella zona temperatura e un valore numerico iniziale pari a 10 sarà visualizzato nella zona tempo del display.
2. Premere e mantenere premuto il tasto giù. Quando il contatore raggiunge il valore zero, nella zona temperatura verrà visualizzata la sigla "Fd". Questo significa che è in corso il ripristino dei valori di default della fabbrica. Una volta concluso con successo il ripristino dei valori pre-impostati sulla EEPROM, il NUI si reimposterà sui valori di fabbrica.

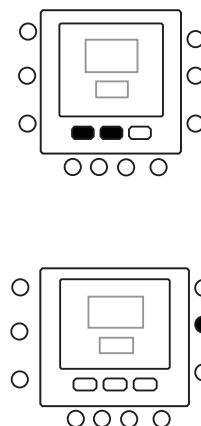

Modificare i periodi

Dopo avere impostato i valori di temperatura per "in casa", "fuori casa" e "notte", è possibile programmare il periodo del giorno nel quale si vogliono questi valori di temperatura.

Il termostato ha fino a sei intervalli di tempo chiamati periodi. Essi sono identificati sul display come P1, P2, P3, P4, P5 e P6.





Il termostato ha sei periodi pre-impostati (vedi sotto) che possono essere cambiati in modo da adattarli al vostro stile di vita.

Periodo	Ore di inizio pre-impostata
P1	6:00 AM
P2	8:00 AM
P3	17:00 PM
P4	22:00 PM
P5	23:00 PM
P6	00:00 AM

Riportate qui sotto i vostri periodi e fate riferimento a questi quando apportate modifiche sul termostato.

Periodo	Ore di inizio pre-impostata
P1	
P2	
P3	
P4	
P5	
P6	



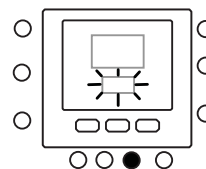
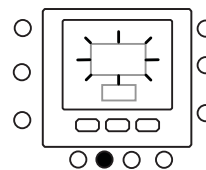
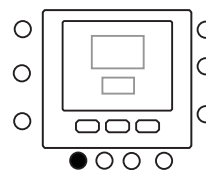

Per modificare i periodi di tempo pre-impostati di fabbrica.

1. Aprire lo sportello.
2. Premere il tasto giorni () Si vedranno lampeggiare i numeri da 1 a 7 sul display.
3. Selezionare una di queste opzioni temporali : da 1 a 7, da 1 a 5, da 6 a 7 o giorno per giorno premendo di nuovo il tasto giorni (). (Selezionare l'opzione da 1 a 7 se le impostazioni orarie dei giorni feriali sono uguali a quelle dei giorni festivi).
4. Una volta selezionato una delle opzioni (da 1 a 7, da 1 a 5, da 6 a 7. giorno per giorno), premere il tasto periodo (). Si vedrà una P e un 1 lampeggiare sullo schermo. Questo è il periodo 1 (P1), che inizia alle 6:00 AM.
5. Per cambiare le ore nel P1, premere il tasto inizia periodo di tempo ().
6. Si vedranno le ore 6:00 AM lampeggiare sullo schermo. Premere i tasti su e giù fino a quando non si è raggiunta l'ora desiderata.
7. Per cambiare i minuti, premere di nuovo il tasto di inizio del periodo di tempo () in basso allo schermo. Si vedranno i minuti in 6:00 AM lampeggiare



Programmazione del controllo





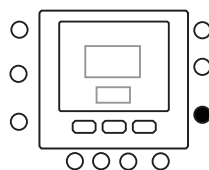
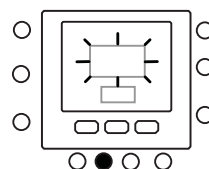
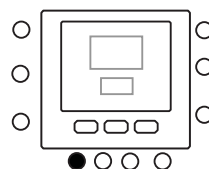
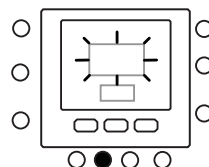

sullo schermo. Premere i tasti su e giù fino a quando non si è raggiunto il tempo desiderato.

8. L'ora di fine periodo 1 (P1) è anche l'ora di inizio del periodo 2 (P2). Per cambiare l'ora di fine periodo 1 – che significa cambiare anche il tempo di inizio del P2 – utilizzare le istruzioni al passo successivo per cambiare l'ora di inizio del periodo 2.
9. Per cambiare l'ora di inizio del periodo 2 (P2), premere il tasto periodo  sotto lo schermo due volte. Questo mostrerà le informazioni per il periodo 2, con P2 lampeggiante sullo schermo.
10. In modo del tutto simile si programmano i periodi P2, P3, P4, P5 e P6.
11. Se non è stato selezionato il periodo da 1 a 7 (tutti i giorni) quando si è iniziato questa procedura, ripetere tutti i passi per la rimanente scelta temporale – da 1 a 5 (giorni feriali), da 6 a 7 (giorni festivi) o giorno per giorno (1,2,3,4,5,6,7).
12. Per verificare che il termostato ha accettato i vostri cambiamenti, scorrere i sei periodi di tempo premendo sui giorni (), selezionando il vostro orario – da 1 a 7 (tutti i giorni), da 1 a 5 (giorni feriali), da 6 a 7 (giorni festivi) o giorno per giorno – e quindi premere il tasto periodo per vedere le ore assegnate per ogni tempo di avvio del periodo. Ogni volta che si preme il tasto periodo () si avvanzerà all'ora di avvio seguente. Se la programmazione dei periodi non è corretta verranno mostrati due trattini "- -" e si accenderanno le tre frecce ().
13. Premere OK e/o chiudere lo sportello.



Assegnazione dei periodi di tempo alle temperature, modalità CDU & modalità FR

Qui sotto è riportato un esempio di come apparirebbe una programmazione usando i periodi pre-settati dalla fabbrica e con le opzioni Touch 'N' Go.













Ora di inizio dei periodi pre-impostati	Numero del periodo	Opzioni pre-impostate Touch 'N' Go per ogni periodo	Modalità CDU	Riduzione della frequenza
6:00 AM	1	Home ()	ON	OFF
8:00 AM	2	Away ()	ON	OFF
5:00 PM	3	Home ()	ON	OFF
10:00 PM	4	Sleep ()	ON	OFF
11:00 PM	5	Home ()	ON	OFF
00:00 AM	6	Sleep ()	ON	OFF

Riportate qui sotto il vostro piano orario secondo le abitudini giornaliere e utilizzare questi dati secondo le istruzioni riportate qui sotto.

Ora di inizio dei periodi personali	Numero del periodo	Opzioni personalizzate Touch 'N' Go per ogni periodo	Modalità CDU	Riduzione della frequenza
	1			
	2			
	3			
	4			
	5			
	6			

Programmazione del controllo

Qui è riportato come collegare i sei periodi di tempo personalizzati con i tre intervalli di Comfort – in casa, fuori casa e notte, modalità di impostazione del CDU ON/OFF e modalità di impostazione della riduzione di frequenza ON/OFF.

1. Aprire lo sportello.
2. Premere il tasto giorni () in basso al termostato. Si vedranno i numeri da 1 a 7 lampeggiare sul display.
3. Selezionare una delle opzioni (da 1 a 7, da 1 a 5, da 6 a 7 o giorno per giorno) premendo il tasto giorni () fino a raggiungere l'opzione desiderata. Selezionare l'opzione da 1 a 7 se il vostro piano orario dei giorni lavorativi settimanali è uguale a quello dei giorni dei fine settimana.
4. Una volta selezionata una delle opzioni (da 1 a 7, da 1 a 5, da 6 a 7, giorno per giorno 1, 2, 3, 4, 5, 6, 7), premere il tasto periodo () in basso al termostato. P1 lampeggerà sullo schermo.
5. Per modificare le ore in P1, premere il tasto ora di inizio () in basso al display.
6. Si vedrà lampeggiare sullo schermo l'ora 6:00 AM. Premere i tasti su o giù fino a raggiungere l'ora desiderata.
7. Per cambiare i minuti, premere di nuovo il tasto di avvio del periodo di tempo () in basso allo schermo. Si vedranno i minuti in 6:00 AM lampeggiare sullo schermo. Premere i tasti su e giù fino a quando non si è raggiunta l'ora desiderata.
8. L'ora di fine periodo 1 (P1) è anche l'ora di avvio del periodo 2 (P2). Per cambiare l'ora di fine periodo 1 – che significa cambiare anche il tempo di inizio del P2 – utilizzare le istruzioni al passo successivo per cambiare l'ora di inizio del periodo 2.
9. Premere il pulsante Touch 'N' Go – in casa (), fuori casa () o notte () – che volete venga attivato durante il periodo 1 (P1). Si vedrà l'icona triangolare () sopra il tasto selezionato. Questo indica al termostato che voi siete in casa, fuori casa, o è notte durante il P1. Il termostato utilizzerà le temperature di riscaldamento e di raffrescamento che sono state impostate per quello specifico tasto Touch 'N' Go. Per esempio, se la vostra temperatura impostata in riscaldamento per la modalità in casa è 23°C, il termostato manterrà la temperatura a 23°C durante il P1.
10. Premere il tasto zona () sul lato sinistro del display.
 - Se lo stato precedente della modalità CDU è ON, l'icona di off () apparirà sul display, ciò significa che la modalità CDU è "OFF". Si sta scegliendo di mettere in OFF la pompa di calore durante il periodo P1,
 - Se lo stato precedente della modalità CDU è OFF, l'icona di off () sparirà dal display, ciò significa che la modalità CDU è "ON". Si sta scegliendo di lasciare on ON la pompa di calore durante il periodo P1.

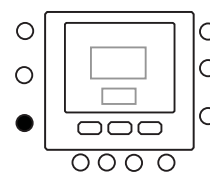
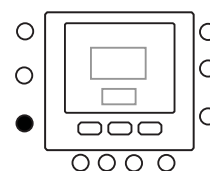
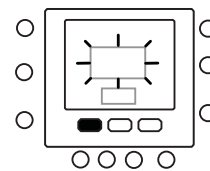
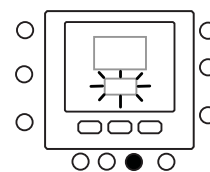
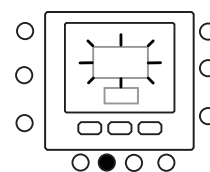
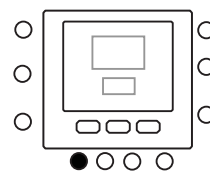

Programmazione del controllo

11. Premere il tasto mantieni (🔒) sul lato sinistro del display.
 - Se lo stato precedente della modalità riduzione di frequenza è ON, l'icona (📉) apparirà sul display, ciò significa che la modalità riduzione di frequenza è "OFF".
 - Se lo stato precedente della modalità riduzione di frequenza è OFF, l'icona (📈) apparirà sul display, ciò significa che la modalità riduzione di frequenza è "ON".
12. Per passare al secondo periodo premere il tasto periodo (🕒) due volte. P2 lampeggerà sullo schermo.
13. Per cambiare l'ora di inizio del P2, premere il tasto tempo di avvio (🕒➡).
14. Premere in casa (🏠), fuori casa (🏠🚶) o notte (🌙).
15. Premere il tasto zona (🏠) per impostare la modalità CDU su ON o su OFF.
16. Premere il tasto blocca (🔒) per settare la modalità riduzione di frequenza su ON o su OFF.
17. In maniera del tutto simile si programmano P3, P4, P5 e P6.
18. Se non è stato selezionato il periodo da 1 a 7 (tutti i giorni) quando si è iniziata questa procedura, ripetere tutti i passi per la rimanente scelta temporale – da 1 a 5 (giorni feriali), da 6 a 7 (giorni festivi) o giorno per giorno : 1, 2, 3, 4, 5, 6, 7.
19. Per verificare che il termostato ha accettato i vostri cambiamenti, scorrere i sei periodi di tempo premendo sui giorni (📅), selezionando il vostro orario – da 1 a 7 (tutti i giorni), da 1 a 5 (giorni feriali), da 6 a 7 (giorni festivi), giorno per giorno : 1, 2, 3, 4, 5, 6, 7 – e quindi premere il tasto periodo (🕒) per vedere le opzioni Touch 'N' Go assegnate per ogni ora di avvio del periodo. Ogni volta che si preme il tasto periodo (🕒), si avanzerà all'ora di avvio seguente.
20. Premere il tasto OK e/o chiudere lo sportello.

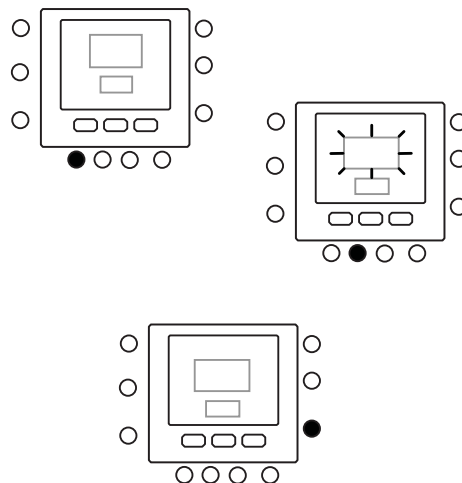
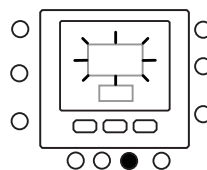

Opzioni di Programmazione Avanzate

Utilizzo dei tasti Touch 'N' Go

Dopo avere impostato le temperature e i periodi di tempo corrispondenti con i vostri tre tasti di comfort Touch 'N' Go (Vedere: programmazione della funzione Touch 'N' Go e Assegnazione dei periodi di tempo alle temperature) potrebbe essere necessario apportare una modifica temporanea al programma impostato.

Per esempio nel caso in cui capita di andare a letto più presto del solito, premendo il tasto "notte" la temperatura si abbasserà prima rispetto all'ora stabilita dal piano orario.

Opzioni di Programmazione Avanzate

Per apportare una modifica temporanea

1. Aprire lo sportello.
2. Premere il tasto in casa (🏠), fuori casa (🏠🚶) o notte (🏠🌙) desiderato. Si vedrà lampeggiare il simbolo (🕒) sul display il quale rappresenta la permanenza temporanea. Il sistema cambierà le impostazioni di temperatura programmate per quel tale periodo giornaliero. Il termostato manterrà questa impostazione della temperatura fino al successivo periodo o fino a che qualcuno non modifichi tale impostazione.
3. Per ritornare al periodo programmato originale, premere il relativo tasto: in casa, fuori casa o notte. Il sistema ritornerà al normale periodo di funzionamento e l'icona lampeggiante (🕒) si fermerà e rimarrà visualizzata in modo costante.
4. Chiudere lo sportello.

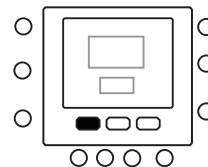

Bloccare le impostazioni in casa, fuori casa o Notte

Potrebbero esserci delle situazioni per le quali si vuole non tenere conto della programmazione e si preferisce mantenere la temperatura ad uno dei tre livelli di comfort "in casa", "fuori casa" o "notte". Questo è utile quando si è in vacanza, in viaggio o quando si resta a casa inaspettatamente. Qui sotto è descritto come evitare che il termostato vari le temperature quando raggiunge il periodo di tempo successivo.

1. Aprire lo sportello.
2. Premere il tasto desiderato sotto il display – in casa (🏠), fuori casa (🏠🚶) o notte (🏠🌙).
3. Premere il tasto mantieni (🔒) sul lato sinistro. Si vedrà l'icona di attivazione del programma orario (🕒) spegnersi.
4. Per tornare alla vostra originaria programmazione temporale, premere il tasto mantieni (🔒). Si vedrà l'icona di attivazione del programma orario (🕒) lampeggiare e poi rimanere fissa.
5. Chiudere lo sportello.

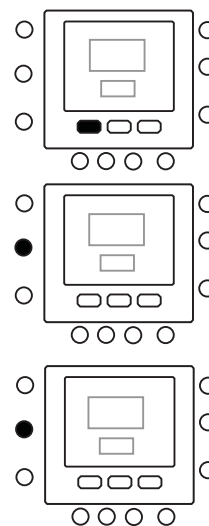



















Codici avanzati di programmazione del display

E' possibile personalizzare diverse funzioni del vostro NUI. Questa tabella mostra quali funzioni è possibile modificare e i codici (numero del parametro) che sono associati con essi.

codici (numero del parametro) saranno mostrati sul display durante lo svolgimento della procedura

Opzioni di Programmazione Avanzate



Tabella delle funzioni e parametri

Funzione	Parametro	DESCRIZIONE	ICONA	RANGE DEI VALORI		Valore di default
				Min	Max	
Modalità	1	Questa è la modalità selezionabile: 0. Spento 2. Raffrescamento 3. Riscaldamento	Modalità impostata	-	-	0
ANTIGELO	2	Questo parametro abilita l'opzione antigelo quando il sistema è spento: 1. NO. Disabilitato 2. SI. Abilitato	antigelo	1	2	1
TEMPERATURA ANTIGELO	3	Temperatura antigelo	°C	6°C	12°C	6°C
ADJUST T°Z1	4	Modifica del set-point dell'acqua in base alla temperatura letta dal termostato	°C	-5°C	+5°C	0°C
MODALITA' RIDUZ FREQ	5	Questo codice fornisce l'informazione se è attiva la modalità: Silenzio / riduzione della frequenza / notte 1. Non attivo 2. Attivo	 	1	2	1
RIDUZIONE FREQ	6	Valore della riduzione della frequenza del compressore in %		50%	100%	100%
MODALITÀ STANZA	7 	Il NUI visualizza questi parametri 1. In casa 2. Notte 3. Fuori casa	Freccia a seconda del Touch 'N Go selezionato	1	3	1
CTRL STANZA SP Z1	8 	Questo codice è il set point della stanza determinato premendo i tasti in casa, notte, fuori casa	°C	12°C	38°C	20°C
ARIA DELLA STANZA T° W1	9 	Questa è la temperatura interna alla stanza letta dal sensore del termostato	°C	-20°C	50°C	
RH VALORE DEL SENSORE	10 	Questo è il valore di umidità relativa letto dal sensore del termostato	%	0	100	
OUTDOOR T°O	11 	Temperatura esterna misurata dal sensore TO (valore letto)..	°C	-30°C	90°C	
GMC OAT	12 	Temperatura Esterna letto dalla scheda GMC	°C	-20°C	65°C	
TROOM SENSORE ADJ Z1	13	Correzione del valore di temperatura letto per correggere errori dovuti alla posizione del termostato.	°C	-5°C	5°C	0°C
PERIODO GIORNO	14	Questo parametro specifica il numero di periodi per giorno che devono essere attivati per il programma orario: 1. 2 2. 4 3. 6		1	3	4
IN CASA T° CALDO	15	IN CASA Temperatura di set-point in modalità riscaldamento	 °C e la freccia In Casa	12°C	38°C	20°C
IN CASA T° FREDDO	16	IN CASA Temperatura di set-point in modalità riscaldamento	 °C e la freccia In Casa	12°C	38°C	24°C
NOTTE T° CALDO	17	NOTTE Temperatura di set-point in riscaldamento	 °C e la freccia Notte	12°C	38°C	18°C
NOTTE T° FREDDO	18	NOTTE Temperatura di set-point in raffrescamento	 °C e la freccia Notte	12°C	38°C	26°C
FUORI CASA T° CALDO	19	FUORI CASA Temperatura di set-point in riscaldamento	 °C e la freccia Fuori casa	12°C	38°C	15°C
FUORI CASA T° FREDDO	20	FUORI CASA Temperatura di set-point in raffrescamento	 °C e la freccia Fuori casa	12°C	38°C	28°C
STANZA UTENTE SP Z1	21 	Set point stanza	°C	12°C	38°C	20°C
CODICE DI GUASTO	22 	I codici di guasto verranno fatti scorrere ogni secondo		3	31	
FAULT HISTORY	23 	Raccoglie i 4 codici di errore più recenti		3	31	

I parametri che possono essere solo letti non possono essere modificati dall'utente, l'icona della tastiera bloccata () viene visualizzata sullo schermo per questi parametri. La lista dei parametri che possono solo essere letti è riportata sotto Numero del parametro: 7, 8, 9, 10, 11, 12, 21, 22 e 23

Modificare i parametri

Ora è possibile modificare le impostazioni di diverse funzioni del NUI. Qui sotto è mostrato come programmare i settaggi del termostato.

1. Aprire lo sportello.
2. Premere i tasti in casa () e fuori casa () e mantenerli premuti per 3 secondi. Si vedrà il numero del parametro "1" lampeggiare nella zona tempo.
3. Premere il tasto modalità (M), si vedrà il valore del parametro lampeggiare nella zona temperatura del display.
4. Premere i tasti su o giù per modificare le impostazioni fino a raggiungere il valore desiderato, che deve essere comunque compreso nell'intervallo di valori limite per quel parametro.
5. Premere il tasto modalità (M) per bloccare le impostazioni.
 - Se si preme il tasto OK, verranno salvate le impostazioni e il valore del parametro lampeggerà, si può modificare il valore successivamente.
 - Se si preme il tasto (M), verranno salvate le impostazioni e verrà abilitata la modifica del parametro successivo. Lampeggerà il numero del parametro.
6. Premere i tasti su o giù per andare al parametro successivo. (Se sul display attuale è visualizzato il numero del parametro)
7. Si possono programmare tutti i parametri seguendo la medesima procedura. Una volta terminato, premere il tasto OK o il tasto zona () per salvare le impostazioni e si ritornerà alla normale visualizzazione dello schermo (Se sul display attuale è visualizzato il numero del parametro).
8. Chiudere lo sportello.

Nota: Fare riferimento alla tabella delle funzioni per ulteriori dettagli sui parametri.

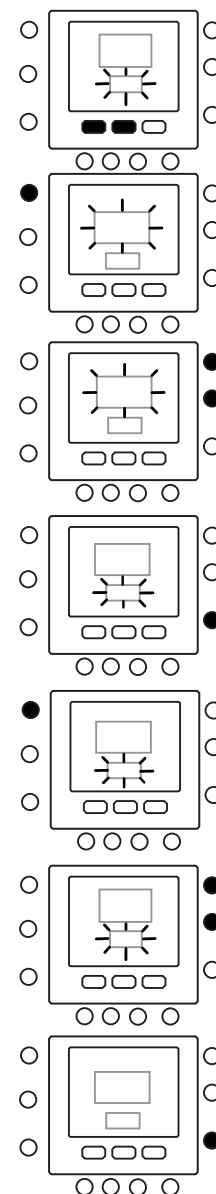



Funzioni speciali

Regolazione del sensore di temperatura interna

Il NUI offre una funzione con la quale è possibile correggere la temperatura ambiente visualizzata. Questo permette al NUI di visualizzare la corretta temperatura della stanza nel caso in cui venga installato in un luogo dove c'è una leggera differenza di temperatura.

La correzione può essere fatta in un intervallo compreso tra +5°C e -5°C e questo valore sarà sommato matematicamente al valore reale dato dal sensore. Fare riferimento al parametro numero 13 della tabella delle funzioni (Pagina numero 28)

Tasti brevi per modalità riduzione di frequenza

Premere il tasto blocca () per 10 secondi per attivare la modalità riduzione di frequenza e si può disattivare premendo di nuovo il tasto () blocca per 10 secondi. Quando è attiva la modalità riduzione di frequenza / notte

/ silenzio, il NUI mostrerà l'icona (). Se la modalità riduzione di frequenza è attiva, questo scavalcherà sempre la selezione fatta nel programma orario.

Cosa succede se

Appare un messaggio di errore del sistema

Qui sono riportati i possibili messaggi di errore del sistema che significano:

Guasto del sensore della temperature dell'aria

Se il sensore utilizzato per rilevare la temperature dell'aria ambiente, misura un valore minore di -45°C o più grande di 65°C, esso verrà considerato guasto e verrà visualizzato "--".

Guasto al sensore di umidità

Se il sensore usato per rilevare l'umidità legge meno di 0 HR% o più di 99 HR%, sarà considerato guasto e verrà visualizzato "--".

EEPROM guasto

Se la memoria non-volatile (EEPROM) è guasta, verrà visualizzato un errore "E4" sul display al posto della temperatura dell'aria nella stanza. Quando questo errore si presenta e il termostato è alimentato tutte le configurazioni dell'installatore, le impostazioni dei programmi orari

e i settaggi dell'utente verranno riportati ai valori di default della fabbrica. Questo potrebbe portare a un funzionamento scorretto dell'apparecchio. Non ci sono modi di correggere questo errore. Il termostato deve essere sostituito.

This may results in incorrect equipment operation and is not recoverable. In this case, the thermostat must be replaced.

Guasto alla comunicazione

Se il NUI non riceve informazioni CCN dalla scheda GMC della pompa di calore per 50 secondi il display visualizzerà il codice d'errore "E3" al posto della temperatura e '-' in tutta l'area del display dedicata all'ora. In queste condizioni la temperatura esterna sarà cancellata. Il codice d'errore "E3" sarà visualizzato una volta e le altre funzionalità rimarranno inalterate. Se questo succede va controllato il cavo di comunicazione tra il NUI e l'unità esterna.

Tabella dei codici di errore

Il NUI mostrerà i guasti attraverso uno dei parametri di comunicazione (Parametro 22). Quando si entra nell'impostazione utente e si scorrono i parametri fino al

numero 22, il NUI visualizzerà i codici di guasto citati nella tabella sottostante. Questi codici attivi di guasto saranno visualizzati in sequenza, cambiando valore ogni 1 secondo.

Codice di allarme	Allarme
3	Sonda di temperatura dell'acqua in ingresso all'unità esterna (EWT)
4	Sonda di temperature del refrigerante nello scambiatore di calore
5	Sonda di temperatura esterna del GMC
6	Mancata comunicazione con il NUI
7	Sonda di temperatura NUI
8	Errore configurazione taglia pompa di calore
9	Mancanza flusso acqua / pompa guasta
10	EEPROM guasta
11	Temperatura esterna superiore alla temperatura di Stop Riscaldamento
12	Temperatura esterna inferiore alla temperatura di Stop Raffrescamento
13	Mancata comunicazione sul bus RS485 (Configurazione di sistema tipo=6)
14	Mancanza del segnale dalla pompa di calore (CDU)
15	Sonda di temperature dell'acqua in uscita dall'unità esterna (LWT)
17	Sonda di temperatura dell'aria esterna a bordo della pompa di calore (TO)
18	Protezione di corto circuito
20	Problema connessioni al compressore
21	Errore del sensore di corrente
22	Sonda sulla batteria della pompa di calore (TE) / (TS)
23	Sonda di temperatura mandata compressore (TD)
24	Errore motore ventilatore esterno
26	Altri errori pompa di calore esterna
27	Blocco del compressore
28	Errore temperature di mandata compressore
29	Errore Compressore
30	Intervento protezione di bassa pressione
31	Intervento protezione di alta pressione



GB The manufacturer reserves the right to change any product specifications without notice.

I La cura costante per il miglioramento del prodotto può comportare senza preavviso, cambiamenti o modifiche a quanto descritto.

F La recherche permanente de perfectionnement du produit peut nécessiter des modifications ou changements, sans préavis.