

PLS 25 / 34 / 50

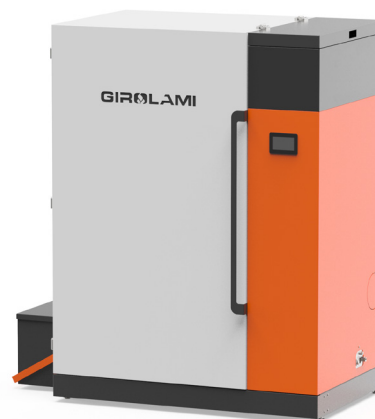

ECO DESIGN



	PLS 25	PLS 34	PLS 50	
Potenza bruciatore nominale / Rated burner power / Puissance nominale du brûleur / Potencia nominal del quemador / Nennleistung des Brenners	kW	30,7	34,8	45,3
Potenza utile nominale (H2O) / [Max] nominal output power (H2O) / Puissance utile nominale (H2O) / Potencia nominal útil (H2O) / Bemessungsnutzleistung (H2O)	kW	28,3	32,15	42
Potenza bruciatore minima / Minimum burner power / Puissance minimale du brûleur / Potencia mínima del quemador / Minimale Leistung des Brenners	kW	8,6	8,6	8,6
Potenza utile minima (H2O) / Minimum output power (H2O) / Puissance utile minimale (H2O) / Potencia útil mínima (H2O) / Minimale nutzbare Leistung (H2O)	kW	7,7	7,7	7,7
Rendimento al Max / Efficiency at Max / Rendement au Max / Rendimiento al máx / Maximaler Ertrag	%	92	92,6	93
Rendimento al Min / Efficiency at Min / Rendement au Min / Rendimiento al mín / Rendite auf das Minimum	%	90	90	90
Temperatura dei fumi in uscita al Max / Temperature of exhaust smoke at Max / Température des fumées en sortie au Max / Temperatura de los humos de salida al máx / Temperatur der austretenden Dämpfe am Maximum	°C	73,1	75,8	82,9
Temperatura dei fumi in uscita al Min / Temperature of exhaust smoke at Min / Température des fumées en sortie au Min / Temperatura de los humos de salida al mín / Temperatur der austretenden Dämpfe auf Minimum	°C	55,3	55,3	55,3
Particolato / Particulate / Particule/Particulado / Partikel	mg / nm ³	10 / 1 / 45	10 / 1,0 / 46	9 / 1 / 47
CO al 13% O₂ al Min e al Max / CO at 13% O ₂ at Min and at Max / CO à 13 % O ₂ au Min et au Max / CO al 13% O ₂ al Mín.y al Máx / CO 13% O ₂ Min und Max	mg / nm ³	161 - 25	161 - 22	161 - 13
Classe caldaia (UNI EN 303-5) / Boiler class (UNI EN 303-5) / Classe chaudière (UNI EN 303-5) / Clase caldera (UNI EN 303-5) / Kesselklasse (UNI EN 303-5)		5	5	5
Contenuto acqua / Boiler capacity / Capacité de la chaudière / Contenido de la caldera / Teneur en eau / Wassergehalt	l	220	220	220
Pressione massima di esercizio / Maximum operating pressure Pression d'exercice maximale / Presión máxima de utilización / Maximaler Betriebsdruck	bar	3	3	3
Tiraggio consigliato alla potenza Max / Recommended draught at Max power / Tirage conseillé à la puissance Max / Recommended draught at Max power / Tiro recomendado a la potencia máx / Empfehlener Zug bei Max Power	pa	12	12	12
Tiraggio minimo consentito alla potenza Min / Minimum draw allowed for minimum power / Tirage minimum permis à la puissance minimum / Tiro mínimo permitido a la potencia mínima / Minimal zulässiger Mindestbetrag der Leistung Min	pa	12	12	12
Massa fumi / Mass of smoke / Masse fumées / Masa de humos / Rauchmasse	g / s	6,8/16,2	6,8/18,6	6,8/24,6
Capacità serbatoio / Hopper capacity / Contenance réservoir / Capacidad del depósito / Tankinhalt***	kg / l	100 - 156	100 - 156	100 - 156
Tipo di combustibile / type of fuel / Type de combustible / Type de combustible / Brennstoffart		Pellet / Granulés / Pellet / Holzpellets	Pellet / Granulés / Pellet / Holzpellets	Pellet / Granulés / Pellet / Holzpellets
Consumo orario pellet * / Hourly consumption of pellets / Consommation horaire de pellets / Consumo de pellets por hora / Verbrauch pro Stunde Pellets	kg / h	6,4 - 1,8	7,25 - 1,8	9,4 - 1,8
Autonomia Max e min / Max and min autonomy / Autonomie Max et min / Autonomía máxima y mínima / Maximale und minimale Autonomie	h	16 - 56	14 - 56	11 - 56
Volume riscaldabile *** / Heatable volume / Volume chauffable / Volumen calentable / Heizbares Volumen	m ³	608/695/812	691/790/922	903/1032/1204
Uscita fumi / Smoke outlet / Sortie fumées / Salida de humos / Ausgang raucht	ø	100	100	100
Preso d'aria / Air inlet / Prise d'air / Toma de aire / Lufteinlass	ø	42	42	42
Potenza elettrica nominale (EN 60335-1) / Nominal electrical power (EN 60335-1) / Puissance électrique nominale (EN 60335-1) / Potencia eléctrica nominal (EN 60335-1) / Elektrische Nennleistung (EN 60335-1)	W	57 W (MAX 400 W)	57 W (MAX 400 W)	77 W (MAX 400 W)
Tensione e frequenza di alimentazione / Supply voltage and frequency Tension et fréquence d'alimentation / Tensión y frecuencia de alimentación / Spannung und Frequenz der Stromversorgung	V - Hz	230 - 50	230 - 50	230 - 50
Peso netto / Net weight / Poids net / Peso neto / Nettogewicht	kg	700	700	700
Distanza da materiale combustibile (retro-lato-sotto) / Distance from combustible material (rear-sides-floor) / Distance par rapport au matériau combustible (arrière-côté-fond) / Distancia desde el material combustible (revés-lado-fondo) / Abstand zu brennbarem Material (Rückseite-Seite-unten)	mm	300/300/0	300/300/0	300/300/0
Distanza da materiale combustibile (fronte) / Distance from combustible material (front) / Distance par rapport au matériau combustible (avant) / Distancia desde el material combustible (frente) / Abstand zu brennbarem Material (Gesicht)	mm	800	800	800
Dimensioni camera di combustione / combustion chamber dimensions / chambre de combustion / dimensiones de la cámara de combustión / Abmessungen des Brennraums	cm	57,5 X 40 H 46,5	57,5 X 40 H 46,5	57,5 X 40 H 46,5
Produzione ACS**** / DHW Production / Production ACS / Producción ACS / Warmwasserbereitung		10L/MIN • T 25°C [17KW]	10L/MIN • T 25°C [17KW]	-
Ecodesign 2020		85,1%	85,3	85,6
Etichetta energetica / Energy Label / Étiquette énergétique / Etiqueta energética / Energieetikett		A+ EEI 117	A+ EEI 117	A+ EEI 117

PLS 25 / 34 / 50

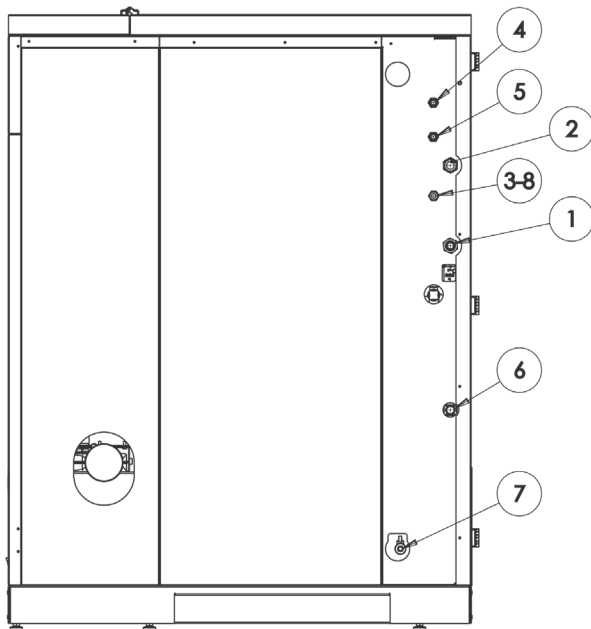
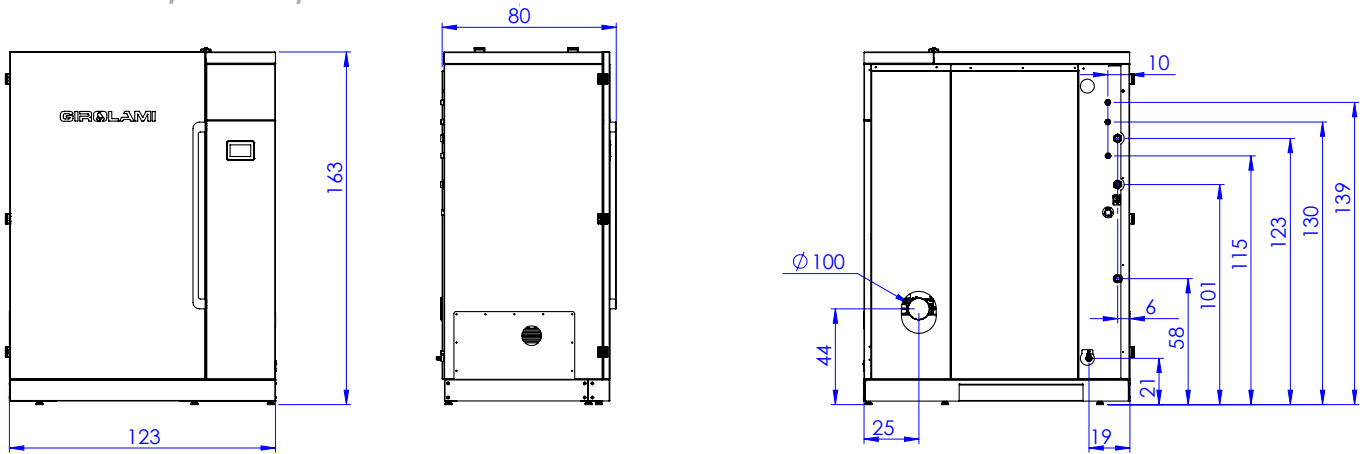

LEGENDA / LEGEND / LÉGENDE / LEYENDA / LEGENDE

- 1 Attacco ritorno impianto 1" M su valvola anticondensa / System return connection 1" M on anti-condensation valve / Raccord retour de l'installation 1" M sur la vanne anti-condensation / Conexión de retorno del sistema 1" M sobre válvula anticondensación / Rückschlagkupplung 1" M auf Rückschlagventil
- 2 Attacco mandata impianto 1" M / System discharge connection 1" M / Raccord d'alimentation 1" M / Acoplamiento de impulsión de la planta 1" M / Zugentlastung Anlage 1" M
- 3 Ingresso serpentino scarico termico / ACS 1 / 2" M / Inlet coil thermal discharge / DHW1 / 2" M / Entrée serpentin décharge thermique ECS 1 / 2" M / Entrada de bobina de descarga térmica ACS 1 / 2" M / Einlass Wärmeabgabe BWW 1 / 2" M
- 4 Attacco uscita scarico termico 1 / 2" M / Thermal discharge outlet connection 1 / 2" M / Raccord de sortie thermique 1 / 2" M / Conexión de salida térmica 1 / 2" M / Ausgang thermische Entladung 1 / 2" M
- 5 Attacco uscita ACS 1 / 2" M / Output connection DHW 1 / 2" M / Raccord de sortie ACS 1 / 2" M / Conexión de salida ECS 1 / 2" M / Anschluss Ausgang BWW 1 / 2" M /
- 6 Attacco valvola di sicurezza 1 / 2" F / Safety valve connection 1 / 2" F / Raccord de soupape de sécurité 1 / 2" F / Conexión de válvula de seguridad 1 / 2" F / Anschluss für Sicherheitsventil 1 / 2" F
- 7 Rubinetto di scarico impianto attacco portagomma / Drain tap for hose connection / Robinet de vidange pour raccord à caoutchouc / Grifo de salida de manguera / Ablasshahn für Anlage mit Schlauchanschluss
- 8 Carico caldaia 1 / 2" F / Boiler load 1 / 2" F / Charge chaudière 1 / 2" F / Carga de caldera 1 / 2" F / Kessellast 1 / 2" F

* Dati che possono variare a seconda del tipo di pellet usato/ Data that may vary depending on the type of pellets used/ Données qui peuvent varier en fonction du type de granulés utilisé/ Datos que pueden variar según el tipo de pellet utilizado/ Daten, die je nach Art der verwendeten Pellets variieren können

** Volume riscaldabile a seconda della potenza richiesta al m³ [rispettivamente 40-35-30 Kcal/h per m³]/ Heatable volume depending on the power required per m³ [respectively 40-35-30 Kcal/h per m³]/ Volume chauffable selon la puissance requise au m³ [respectivement 40-35-30 Kcal/h par m³]/ Volumen calentable según la potencia requerida en m³ [40-35-30 Kcal/h por m³, respectivamente]/ Heizvolumen je nach benötigter Leistung pro m³ [40-35-30 kcal/h pro m³]

*** Valore di riferimento secondo UNI EN 14961-2 Pellet 650 kg/m³ / Reference value according to UNI EN 14961-2 Pellets 650 kg/m³ / Valeur de référence selon UNI EN 14961-2 Pellet 650 kg/ m³ / Valor de referencia según UNI EN 14961-2 Pellet 650 kg/m³ / Referenzwert nach UNI EN 14961-2 Pellet 650 kg/m³

**** Valori calcolati con temperatura acqua in ingresso 10 °C, temperatura corpo caldaia 65°C e capacità termica serpentino 450+500 W/m²K [solo per versione 25/34]/ Calculated values with inlet water temperature 10 °C, boiler body temperature 65 °C and heating capacity 450 500 W/m²K [only for version 25/34 full] / Valeurs calculées avec la température d'entrée de l'eau 10 °C, la température du corps de chaudière 65 °C et la capacité thermique du serpentin 450 500 W/m²K [seulement pour la version 25/34 full] / Valores calculados con temperatura de entrada de agua 10 °C, temperatura del cuerpo de la caldera 65°C y capacidad térmica serpentina 450 500 W/m² K [solo para la versión 25/34 full] / Errechnete Werte mit Wassertemperatur 10°C, Kesselkörpertemperatur 65°C und Heizleistung Serpentin 450 500 W/m² K [nur für Version 25/34 full]

L'azienda si riserva la possibilità di apportare migliorie estetiche, strutturali o qualitative pertanto i dati e le caratteristiche non sono impegnativi e possono essere modificati in qualsiasi momento senza obbligo di preavviso alcuno/ The company reserves the right to make aesthetic, structural or qualitative improvements, therefore the data and characteristics are not binding and can be changed at any time without any prior notice/ L'entreprise se réserve la possibilité d'apporter des améliorations esthétiques, structurelles ou qualitatives par conséquent les données et les caractéristiques ne sont pas contraignantes et peuvent être modifiées à tout moment sans préavis/ La empresa se reserva la posibilidad de realizar mejoras estéticas, estructurales o cualitativas, por lo que los datos y las características no son exigentes y pueden modificarse en cualquier momento sin previo aviso/ Das Unternehmen behält sich die Möglichkeit vor, ästhetische, strukturelle oder qualitative Verbesserungen vorzunehmen, so dass die Daten und Eigenschaften nicht verbindlich sind und jederzeit ohne vorherige Ankündigung geändert werden können.