



sottile, a pellet ermetica ad aria calda ventilata e canalizzabile con ventilazione SMART intelligente che rende la stufa estremamente silenziosa. Classe di qualità: 5 stelle ★★★★★.

corpo stufa

SXS12

SXS12



classe di qualità (D.M. 186 - 7/11/17)	★★★★★	
potenza termica globale (al focolare)	13,4	kW
potenza certificata	4,9 - 12,4	kW
potenza resa alla canalizzazione*	3,0	kW
CO misurato (al 13% di ossigeno)	0,0053	%
rendimento	92,4	%
consumo combustibile	1,09 - 2,81	kg/h
portata in massa dei fumi	5,3 - 8,1	g/s
temperatura dei fumi	86 - 143	°C
tiraggio (depressione al camino)	5	Pa
capacità serbatoio	26	kg
autonomia	9 - 23,5	h
tubo uscita fumi	Ø 80	mm
ingresso aria per la combustione	Ø 50	mm
superficie riscaldabile	142	*m ²
peso netto	115	kg
peso con imballo	131	kg

* con le condizioni riportate a pagina 312

LE CERTIFICAZIONI

CE EN 14785 ECODESIGN 2022

prodotto in possesso dei requisiti per il raggiungimento delle "5 stelle" Aria Pulita



- a. Uscita aria calda canalizzabile (optional)
- f. Uscita fumi
- c. Ingresso aria comburente

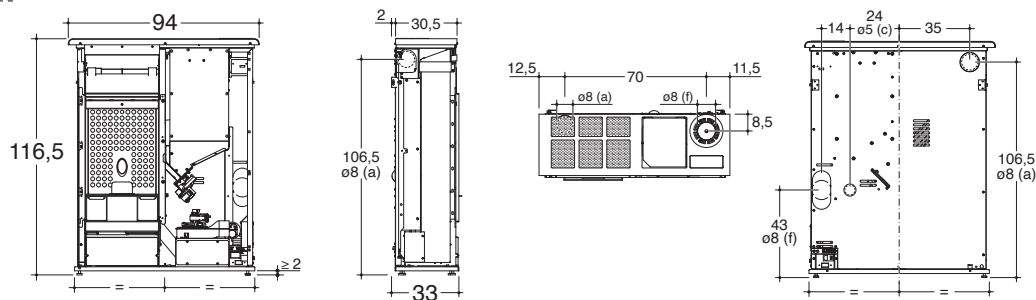

Esempi di uscita fumi superiore e posteriore (tubi, raccordi e curve Ø 8 cm)

