

Ego

Scaldabagno classico che unisce qualità e semplicità con la tecnologia Atlantic



10 L
sopra lavello



10-15 L



30-50-80-
100 L



Disponibile da 10 a 100 L

EQUIPAGGIAMENTO

- Accumulo vetrificato con TiO + CuO per una migliore protezione
- Protezione con anodo in magnesio
- Flangia per elemento riscaldante: una soluzione totale per la protezione anticorrosione
- Facilità di ispezione
- Termostato interno ROD (regolazione + reset manuale per surriscaldamento)
- Termometro esterno (esclusi i modelli da 10 e 15 litri)
- Luce pilota
- Valvola di sicurezza
- Cavo e spina forniti di serie

GARANZIA

- 2 anni sul serbatoio
- 2 anni su tutti i componenti

+ VANTAGGI

- Smaltato con Titanio e Rame
- Risparmio
- Valvola di sicurezza inclusa



- 1 Termometro esterno (*)
- 2 Smaltatura Diamond quality
- 3 Raccordo mandata acqua calda in acciaio
- 4 Anodo in Magnesio
- 5 Resistenza elettrica ad immersione
- 6 Diffusore acqua fredda
- 7 Luce pilota
- 8 Schiuma alta densità

(*) Esclusi i modelli da 10 e 15 litri



2 ANNI DI GARANZIA
SUL SERBATOIO

CODICE	MODELLO	Capacità (L)	Classe Energetica	Profilo di carico
853091	Ego 80 Orizzontale	75	C	M

CARATTERISTICHE

Modello	Pot. assorbita (W)	Voltaggio (V)	Consumo energia (kWh/24h a 65°C)	Tempo di risc. a 35°C (Δt=20°C)	Tempo di risc. a 60°C (Δt=50°C)
Ego 80 Orizzontale	1500	230 (220-240)	1,55	1h46	2h53

Orizzontale 80 l

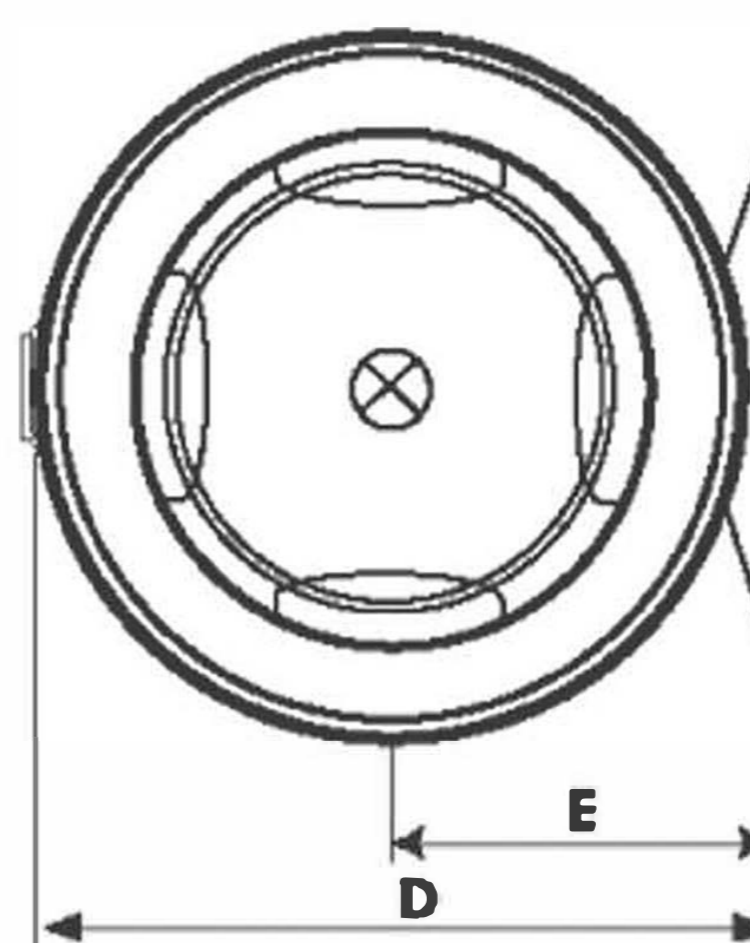
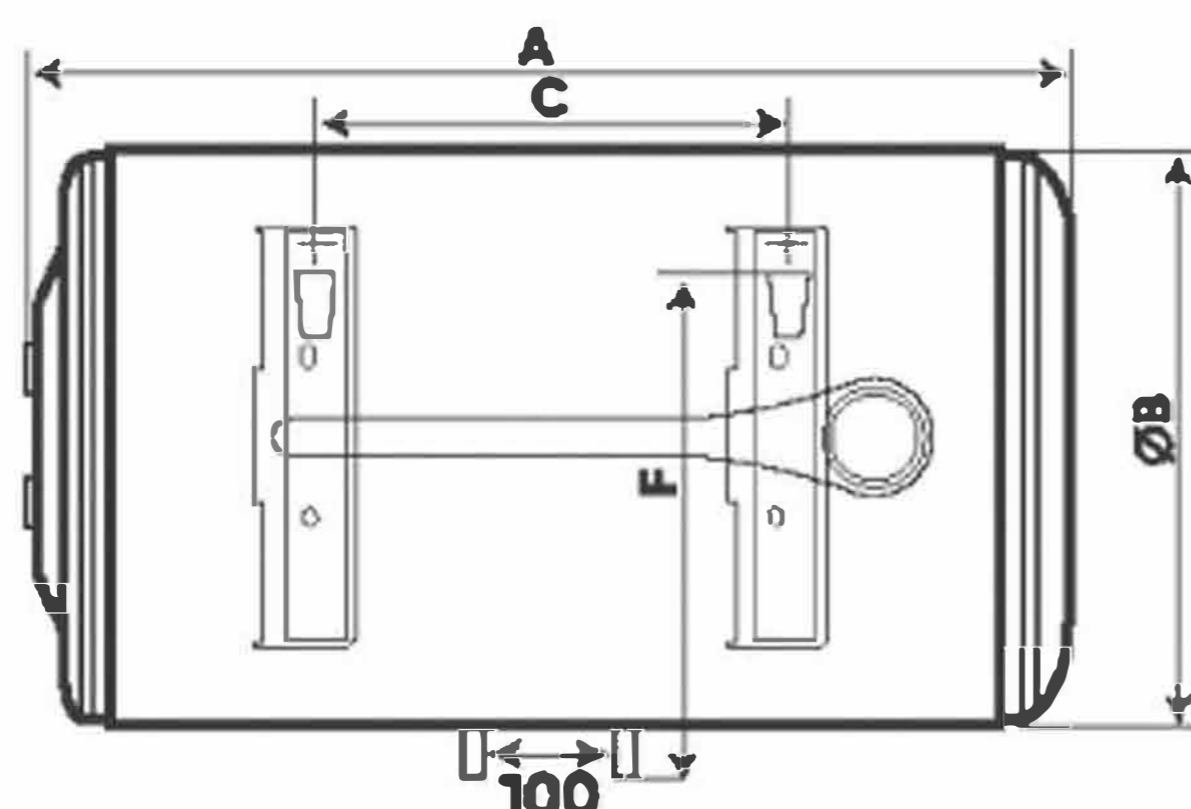

DIMENSIONI

Modello	Dimensioni (mm)									Flangia ispezione (Ø-mm)	Peso netto (kg)
	H	Ø	A	B	C	D	E	F	G		
Ego 80 Orizzontale	-	-	843	433	349	451	228	346	-	72	21

CE IP 24 modello orizzontale