

# TC EVO BIO 80

**GIROLAMI**  
Calore. Emozione. Energia.

## SCHEDA TECNICA



ECODESIGN  
2022

IMQ

CE  
UNI EN 14785



		TC EVO BIO 80
POTENZA TERMICA NOMINALE AL FOCOLARE	KW	33,15
POTENZA TERMICA NOMINALE MAX	KW	29,7
POTENZA TERMICA NOMINALE MIN	KW	8,28
RENDIMENTO AL MAX	%	89,6
RENDIMENTO AL MIN	%	91,4
TEMPERATURA DEI FUMI IN USCITA AL MAX/MIN	°C	210/126
PARTICOLATO/OGC/NOX (13% O2)	MG/NM <sup>3</sup>	10,4 / 3 / 98
CO AL MIN E AL MAX (13% O2)	MG/NM <sup>3</sup>	228/68
TIRAGGIO MINIMO	MBAR PA	0,1/10
MASSA FUMI MASS OF SMOKE	G/S	18,1
CAPACITÀ SERBATOIO	L/KG	80/52
COMBUSTIBILE	Ø/MM	6-8/5-30
CONSUMO ORARIO MIN/MAX	KG/H	1,92/7,04
AUTONOMIA MAX/MIN	H	27/7
VOLUME RISCALDABILE A 40-35-30 KCAL/H PER M <sup>3</sup>	M <sup>3</sup>	638 - 729 851
CONTENUTO ACQUA	L	105
PRESSIONE IDRICA MASSIMA	BAR	1
INGRESSO ARIA DI COMBUSTIONE	MM	Ø 100
DIAMETRO USCITA FUMI	MM	Ø 250
POTENZA ELETTRICA NOMINALE MAX	W	400
TENSIONE D'ALIMENTAZIONE	V/HZ	230/50
PESO	KG	390
PERDITE DI CARICO D'ACQUA	MBAR	[10k] 55 [20k] 75
RENDIMENTO STAGIONALE (ECODESIGN 2020)	%	83
ENERGY LABEL		A+ EEl128

L'azienda si riserva la possibilità di apportare migliorie estetiche, strutturali o qualitative pertanto i dati e le caratteristiche non sono impegnativi e possono essere modificati in qualsiasi momento senza obbligo di preavviso alcuno.

**Girolami Srl**

Via Roma 12 | 00060 | Sant'Oreste-Roma | info@girolami.eu

**WWW.GIROLAMI.EU**

## SCHEDA TECNICA

### TC EVO BIO 80

Versione con carico posteriore

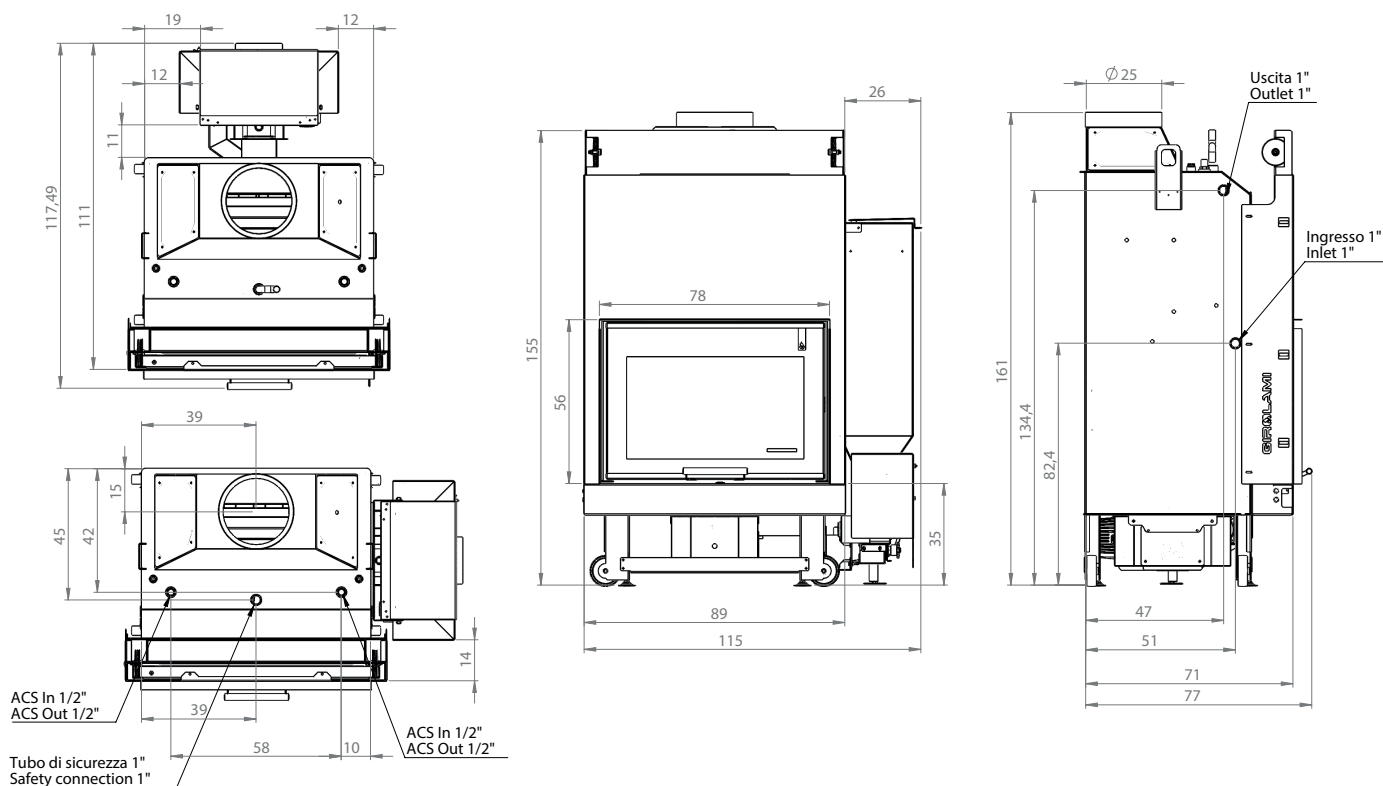

### TC EVO BIO 80 CON KIT DOPPIO CIRCUITO

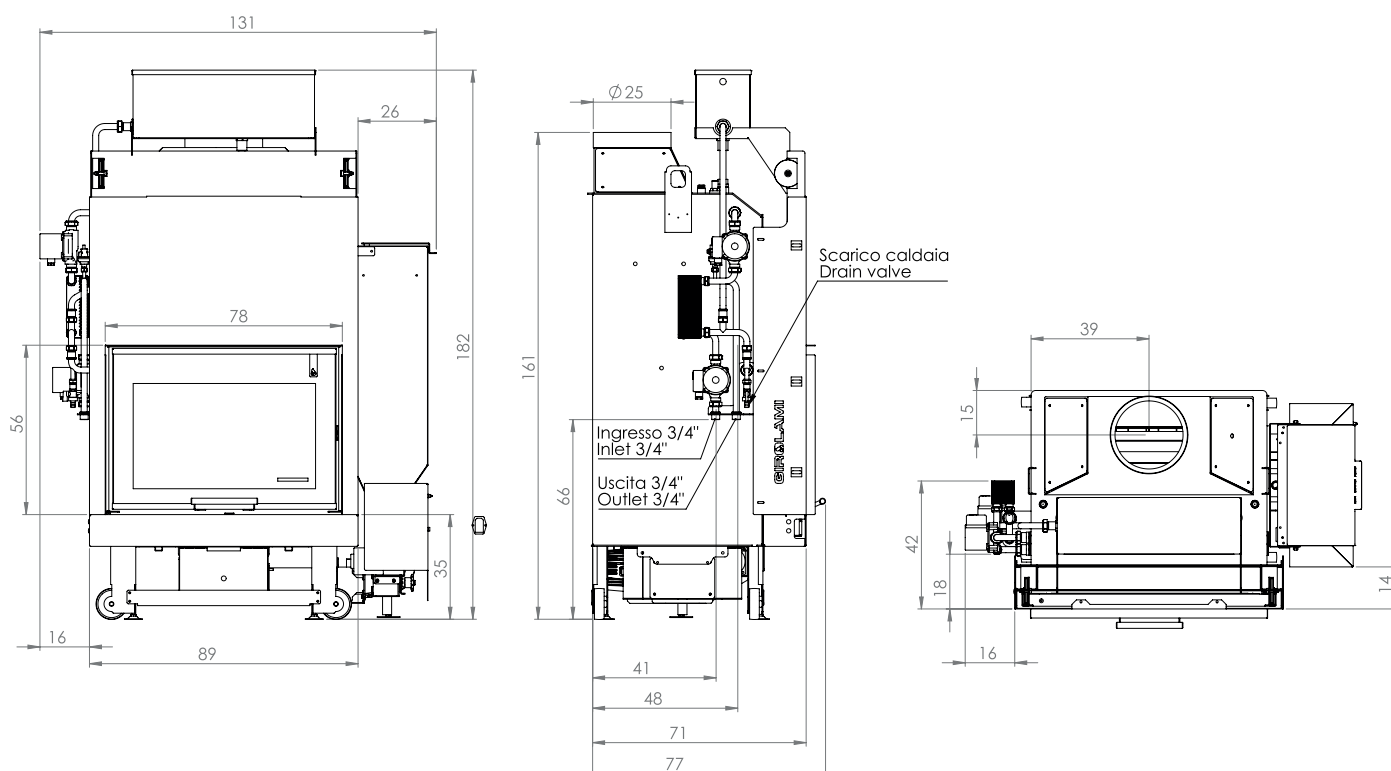

**Girolami Srl**

Via Roma 12 | 00060 | Sant'Oreste-Roma | info@girolami.eu

[WWW.GIROLAMI.EU](http://WWW.GIROLAMI.EU)

**COLLEGAMENTI IDRAULICI**

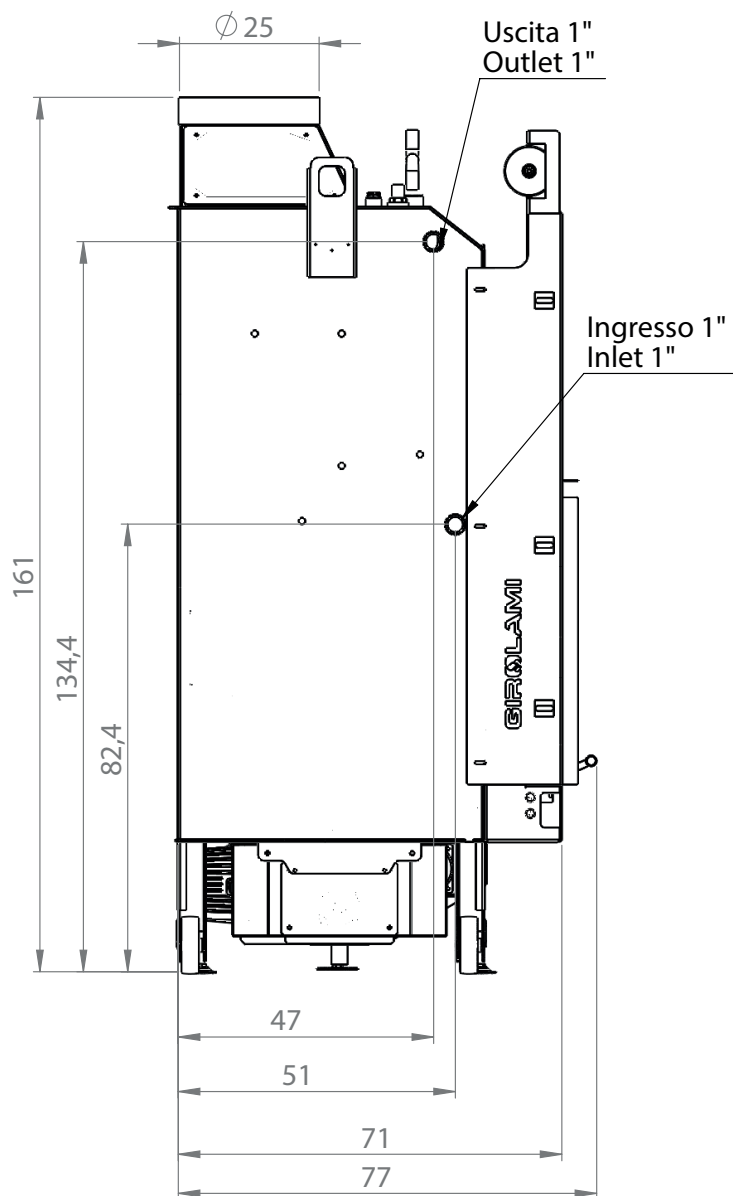

LEGENDA	
1	Attacco ritorno impianto 1" M
2	Attacco mandata impianto 1" M
3	Ingresso serpentino ACS 1/2" M
4	Uscita serpentino ACS 1/2" M
5	Pozzetto sonda 1/2" M
6	Tubo di sicurezza 1" M

